



STANDARD OPERATING PROCEDURE (SOP)
UNIT PENGURUSAN RANGKAIAN

BAHAGIAN PENGURUSAN MAKLUMAT
KEMENTERIAN KESIHATAN MALAYSIA

BIL	KANDUNGAN	MUKASURAT
1	STANDARD OF PROCEDURE (SOP) UNIT PENGURUSAN RANGKAIAN	3
1.0	SOP Aduan Teknikal Rangkaian a) Permohonan DNS Internal/External b) Permohonan Sub Domain c) Permohonan Private IP d) Permohonan Public IP	3-10
2.0	SOP Downtime Rangkaian PCN Wifi & Wired	11-12
3.0	SOP Downtime PCN Wired – Henti Tugas Janakuasa Elektrik TNB	13-14
4.0	SOP Aktiviti Pemasangan dan Penyelenggaraan Peralatan Rangkaian	15-16
5.0	SOP Pemantauan Rangkaian MyGovnet/PCN Bagi Sidang Video	17-18
6.0	SOP Permohonan MyGovNet – BPM	19-20
7.0	SOP Permohonan MyGovNet – JKN	21-22
8.0	SOP Permohonan Jalur Lebar	23-24
9.0	Senarai Semak Permohonan Jalur Lebar - Contoh Unifi	25-28
10.0	SOP Permohonan Wireless Broadband – BPM	29-30
11.0	SOP Permohonan Wireless Broiadband – JKN	31-32
12.0	Senarai Semak Permohonan Jalur Lebar - Contoh Wireless Broadband	33-35
13.0	SOP Aduan Gangguan Teknikal Rangkaian Oleh Pemilik Sistem a) Senarai Semak Aduan Gangguan Teknikal Rangkaian oleh Pemilik Sistem b) Contoh lampiran	36 36
14.0	SOP Disable DNS	37-38
15.0	Perkhidmatan MyGovNet – Pengurusan Dan Pemantauan a) Pemantau b) Senarai Dihubungi	39-42

1. STANDARD OF PROCEDURE (SOP) UNIT PENGURUSAN RANGKAIAN

1.0 SOP Aduan Teknikal Rangkaian

a) Permohonan DNS Internal/External

BIL	KETERANGAN	TINDAKAN	CATATAN
1.	Memajukan permohonan secara hardcopy / softcopy	Pemohon	Borang NSRF
2.	Memberi maklumbalas pengisian borang NSRF a. lengkap / tidak lengkap	Pasukan Unit Pengurusan Rangkaian	Emel
3.	<u>Proses kerja bagi DNS MOH</u> a. Internal: Melaksanakan proses tambah / ubah / hapus domain di dalam Server Internal DNS KKM b. External: Melaksanakan permohonan melalui Sistem MyGovOSF	Pasukan Unit Pengurusan Rangkaian	
4.	Memaklumkan maklumat domain untuk pengujian pemohon dan nombor rujukan permohonan Public	Pemohon	Emel
5.	Menyemak kelulusan permohonan melalui Sistem MyGovOSF dan memaklumkan status permohonan	Pasukan Unit Pengurusan Rangkaian	Sistem MyGovOSF, Emel
6.	Memaklumkan pemohon untuk melaksanakan pengujian	Pemohon	



BAHAGIAN PENGURUSAN MAKLUMAT NETWORK SERVICE REQUEST FORM (NSRF)

Filled By Applicant						For BPM Use					
1. Applicant For						<div style="border: 1px solid blue; border-radius: 10px; padding: 5px; margin-bottom: 10px;">1. Maklumat perlu diisi oleh pemohon</div> <div style="background-color: #cccccc; text-align: center; padding: 5px; margin-bottom: 5px;">INTERNAL IP</div> <div style="background-color: #cccccc; text-align: center; padding: 5px; margin-bottom: 5px;">DMZ IP</div> <div style="background-color: #cccccc; text-align: center; padding: 5px; margin-bottom: 5px;">PUBLIC IP</div> <div style="background-color: #cccccc; padding: 5px; margin-top: 10px;">Received & Implement By:</div> <div style="margin-top: 5px;"> Name : _____ Email : _____ Phone : _____ Date Received : _____ Task Begin : _____ Date Inform Requestor : _____ </div>					
Date: 27/12/2022											
Project/Application: 1gfmas System											
Server: IP - Hostname -											
Location Server: [] BPM [x] PDSA											
Start Active: 28/12/2022 10.00 AM											
Type of Access: [x] Internal [x] Public											
2. Type of Application											
<input type="checkbox"/> REQUEST IP											
BPM (10.22.120.XX)			PDSA (10.24.XX.XX)			PUBLIC IP					
Internal	DMZ	Public	Internal	DMZ	Public	Internal	DMZ	Public			
<input type="checkbox"/> NATTING											
BPM (10.22.120.XX)			PDSA (10.24.XX.XX)			PUBLIC IP					
Internal	DMZ	Public	Internal	DMZ	Public	Internal	DMZ	Public			
<input checked="" type="checkbox"/> DNS											
SUB DOMAIN		TYPE	INTERNAL / DMZ IP			PUBLIC IP					
1gfmas.gov.my		A	10.29.XXX.XXX			45.124.XX.XXX					
<input type="checkbox"/> SUB DOMAIN											
DOMAIN		TYPE	INTERNAL / DMZ IP			PUBLIC IP					
<input type="checkbox"/> OTHERS											
Remarks : _____											
3. Requestor											
Name : AZLINA BINTI SELAMAT											
Agency : KEMENTERIAN KESIHATAN MALAYSIA											
Email : azlina.selamat@moh.gov.my											
Phone (off / hp) : 03-8883 3399 / _____											
Signature and Official Stamp : _____											
AZLINA BINTI SELAMAT Penolong Setiausaha Bahagian Pengurusan Maklumat Kementerian Kesihatan Malaysia											

b) Permohonan Sub Domain

BIL	KETERANGAN	TINDAKAN	CATATAN
1.	Memajukan permohonan secara hardcopy / softcopy	Pemohon	Borang NSRF
2.	Memberi maklumbalas pengisian borang NSRF b. lengkap / tidak lengkap	Pasukan Unit Pengurusan Rangkaian	Emel
3.	<u>Proses kerja bagi sub domain MOH</u> c. Internal: Melaksanakan proses tambah / ubah / hapus sub domain di dalam Server Internal DNS KKM d. External: Melaksanakan permohonan melalui Sistem MyGovOSF	Pasukan Unit Pengurusan Rangkaian	
4.	Memaklumkan maklumat sub domain untuk pengujian pemohon dan nombor rujukan permohonan Public	Pemohon	Emel
5.	Menyemak kelulusan permohonan melalui Sistem MyGovOSF dan memaklumkan status permohonan	Pasukan Unit Pengurusan Rangkaian	Sistem MyGovOSF, Emel
6.	Memaklumkan pemohon untuk melaksanakan pengujian	Pemohon	

c) Permohonan Private IP

BIL	KETERANGAN	TINDAKAN	CATATAN
1.	Memajukan permohonan secara hardcopy / softcopy	Pemohon	Borang NSRF
2.	Memberi maklumbalas pengisian borang NSRF c. lengkap / tidak lengkap	Pasukan Unit Pengurusan Rangkaian	Emel
3.	<u>Proses kerja bagi permohonan Private IP</u> e. Menyemak permohonan IP f. Menyemak ketersediaan IP i. Menyemak Masterlist IP ii. Pengujian Ping IP g. IP boleh digunakan jika pengujian Ping IP tidak berjaya dan tiada rekod di dalam Masterlist IP h. Kemaskini Masterlist IP	Pasukan Unit Pengurusan Rangkaian	Masterlist IP
4.	Memaklumkan maklumat IP telah diwujudkan kepada pemohon.	Pasukan Unit Pengurusan Rangkaian	Emel



BAHAGIAN PENGURUSAN MAKLUMAT

NETWORK SERVICE REQUEST FORM (NSRF)

Filled By Applicant	For BPM Use																											
<div style="border: 2px solid red; padding: 5px;"> <div style="border: 1px solid gray; padding: 5px;"> <div style="background-color: #cccccc; padding: 2px;">1. Applicant For</div> <div style="border: 1px solid gray; padding: 2px;"> Date: 08/02/2023 Project/Application: SPIKPA-CMS Server: IP _____ Hostname _____ Location Server: <input checked="" type="checkbox"/> BPM <input checked="" type="checkbox"/> PDSA Start Active: _____ Type of Access: <input type="checkbox"/> Internal <input checked="" type="checkbox"/> Public </div> </div> <div style="border: 1px solid gray; padding: 2px; margin-top: 5px;"> 1. Maklumat perlu diisi oleh pemohon </div> </div>																												
<div style="border: 2px solid red; padding: 5px;"> <div style="border: 1px solid gray; padding: 5px;"> <div style="background-color: #cccccc; padding: 2px;">2. Type of Application</div> <div style="border: 1px solid gray; padding: 2px;"> <input checked="" type="checkbox"/> REQUEST IP <table border="1" style="width:100%; border-collapse: collapse; font-size: small;"> <thead> <tr> <th colspan="3">BPM (10.22.120.XX)</th> <th colspan="3">PDSA (10.24.XX.XX)</th> <th colspan="3">PUBLIC IP</th> </tr> <tr> <th>Internal</th><th>DMZ</th><th>Public</th> <th>Internal</th><th>DMZ</th><th>Public</th> <th>Internal</th><th>DMZ</th><th>Public</th> </tr> </thead> <tbody> <tr> <td>10.22.XX.X X</td><td></td><td style="text-align: center;">√</td> <td>10.29.XX. XX</td><td></td><td style="text-align: center;">√</td> <td></td><td></td><td></td> </tr> </tbody> </table> </div> <div style="border: 1px solid gray; padding: 2px; margin-top: 5px;"> 2. Maklumat perlu diisi oleh pemohon </div> </div> </div>		BPM (10.22.120.XX)			PDSA (10.24.XX.XX)			PUBLIC IP			Internal	DMZ	Public	Internal	DMZ	Public	Internal	DMZ	Public	10.22.XX.X X		√	10.29.XX. XX		√			
BPM (10.22.120.XX)			PDSA (10.24.XX.XX)			PUBLIC IP																						
Internal	DMZ	Public	Internal	DMZ	Public	Internal	DMZ	Public																				
10.22.XX.X X		√	10.29.XX. XX		√																							
<div style="border: 1px solid gray; padding: 5px;"> <div style="border: 1px solid gray; padding: 2px;"> <input type="checkbox"/> NATTING <table border="1" style="width:100%; border-collapse: collapse; font-size: small;"> <thead> <tr> <th colspan="3">BPM (10.22.120.XX)</th> <th colspan="3">PDSA (10.24.XX.XX)</th> <th colspan="3">PUBLIC IP</th> </tr> <tr> <th>Internal</th><th>DMZ</th><th>Public</th> <th>Internal</th><th>DMZ</th><th>Public</th> <th>Internal</th><th>DMZ</th><th>Public</th> </tr> </thead> <tbody> <tr> <td></td><td></td><td></td> <td></td><td></td><td></td> <td></td><td></td><td></td> </tr> </tbody> </table> </div> </div>		BPM (10.22.120.XX)			PDSA (10.24.XX.XX)			PUBLIC IP			Internal	DMZ	Public	Internal	DMZ	Public	Internal	DMZ	Public									
BPM (10.22.120.XX)			PDSA (10.24.XX.XX)			PUBLIC IP																						
Internal	DMZ	Public	Internal	DMZ	Public	Internal	DMZ	Public																				
<div style="border: 1px solid gray; padding: 5px;"> <div style="border: 1px solid gray; padding: 2px;"> <input type="checkbox"/> DNS <table border="1" style="width:100%; border-collapse: collapse; font-size: small;"> <thead> <tr> <th>SUB DOMAIN</th><th>TYPE</th><th>INTERNAL / DMZ IP</th><th>PUBLIC IP</th></tr> </thead> <tbody> <tr> <td></td><td></td><td></td><td></td></tr> </tbody> </table> </div> </div>		SUB DOMAIN	TYPE	INTERNAL / DMZ IP	PUBLIC IP																							
SUB DOMAIN	TYPE	INTERNAL / DMZ IP	PUBLIC IP																									
<div style="border: 1px solid gray; padding: 5px;"> <div style="border: 1px solid gray; padding: 2px;"> <input type="checkbox"/> SUB DOMAIN <table border="1" style="width:100%; border-collapse: collapse; font-size: small;"> <thead> <tr> <th>DOMAIN</th><th>TYPE</th><th>INTERNAL / DMZ IP</th><th>PUBLIC IP</th></tr> </thead> <tbody> <tr> <td></td><td></td><td></td><td></td></tr> </tbody> </table> </div> </div>		DOMAIN	TYPE	INTERNAL / DMZ IP	PUBLIC IP																							
DOMAIN	TYPE	INTERNAL / DMZ IP	PUBLIC IP																									
<div style="border: 1px solid gray; padding: 5px;"> <div style="border: 1px solid gray; padding: 2px;"> <input type="checkbox"/> OTHERS <div style="border: 1px solid gray; height: 20px; width: 100%;"></div> </div> </div>																												
Remarks : _____																												
<div style="border: 2px solid red; padding: 5px;"> <div style="border: 1px solid gray; padding: 5px;"> <div style="background-color: #cccccc; padding: 2px;">3. Requestor</div> <div style="border: 1px solid gray; padding: 2px;"> Name : AZLINA BINTI SELAMAT Agency : KEMENTERIAN KESIHATAN MALAYSIA Email : azlina.selamat@moh.gov.my Phone (off / hp) : 03-8883 3399 / _____ Signature and Official Stamp : <div style="text-align: center; font-size: x-small;"> AZLINA BINTI SELAMAT Penolong Setiausaha Bahagian Pengurusan Maklumat Kementerian Kesihatan Malaysia </div> </div> </div> <div style="border: 1px solid gray; padding: 2px; margin-top: 5px;"> 3. Pemohonan perlu dicop dan ditandatangani oleh Pegawai KKM </div> </div>																												
<div style="border: 1px solid gray; padding: 5px;"> <div style="text-align: center; font-weight: bold; font-size: small;">*** NOTIFICATION ***</div> <p style="font-size: x-small;">Submit completed form to Network Team via hardcopy or softcopy:</p> <p style="font-size: x-small;">Address: Level 5, Block E7, Pusat Pentadbiran Kerajaan Persekutuan, 62590 Putrajaya. Email : pnet@moh.gov.my</p> </div>																												

d) Permohonan Public IP

BIL	KETERANGAN	TINDAKAN	CATATAN
1.	Memajukan permohonan secara hardcopy / softcopy	Pemohon	Borang NSRF
2.	Memberi maklumbalas pengisian borang NSRF d. lengkap / tidak lengkap	Pasukan Unit Pengurusan Rangkaian	Emel
3.	<u>Proses kerja bagi permohonan Public IP</u> i. Menyemak segmen Public IP samaada IP PCN, IP PDSA atau IP MyGovNet i. Public IP PCN: Melaksanakan permohonan Public IP melalui Sistem MyGovOsf – PCN ii. Public IP PDSA: Melaksanakan permohonan Public IP melalui Sistem MyGovOsf – MyGovCloud iii. Public IP MyGovNet: Melaksanakan permohonan Public IP melalui Sistem MyGovOsf – MyGovNet	Pasukan Unit Pengurusan Rangkaian	
4.	Memaklumkan maklumat Public IP dan nombor rujukan permohonan	Pemohon	Emel
5.	Menyemak kelulusan permohonan melalui Sistem MyGovOSF dan memaklumkan status permohonan	Pasukan Unit Pengurusan Rangkaian	Sistem MyGovOsf, Emel
6.	Memaklumkan pemohon untuk melaksanakan pengujian	Pemohon	



BAHAGIAN PENGURUSAN MAKLUMAT







NETWORK SERVICE REQUEST FORM (NSRF)

Filled By Applicant	For BPM Use																																				
1. Applicant For																																					
1. Maklumat perlu diisi oleh pemohon																																					
Date	08/02/2023																																				
Project/Application	SPIKPA-CMS																																				
Server	IP <input type="text"/> Hostname <input type="text"/>																																				
Location Server	<input type="text"/> BPM <input checked="" type="checkbox"/> PDSA																																				
Start Active	<input type="text"/>																																				
Type of Access	<input type="text"/> Internal <input checked="" type="checkbox"/> Public																																				
2. Type of Application																																					
2. Maklumat perlu diisi oleh pemohon																																					
<input checked="" type="checkbox"/> REQUEST IP																																					
<table border="1" style="width:100%; border-collapse: collapse;"> <thead> <tr> <th colspan="3">BPM (10.22.120.XX)</th> <th colspan="3">PDSA (10.24.XX.XX)</th> <th colspan="3">PUBLIC IP</th> </tr> <tr> <th>Internal</th> <th>DMZ</th> <th>Public</th> <th>Internal</th> <th>DMZ</th> <th>Public</th> <th>Internal</th> <th>DMZ</th> <th>Public</th> </tr> </thead> <tbody> <tr> <td></td> <td></td> <td></td> <td>10.29.XX.XX</td> <td></td> <td><input checked="" type="checkbox"/></td> <td></td> <td></td> <td></td> </tr> <tr> <td></td> <td></td> <td></td> <td></td> <td></td> <td></td> <td></td> <td></td> <td></td> </tr> </tbody> </table>		BPM (10.22.120.XX)			PDSA (10.24.XX.XX)			PUBLIC IP			Internal	DMZ	Public	Internal	DMZ	Public	Internal	DMZ	Public				10.29.XX.XX		<input checked="" type="checkbox"/>												
BPM (10.22.120.XX)			PDSA (10.24.XX.XX)			PUBLIC IP																															
Internal	DMZ	Public	Internal	DMZ	Public	Internal	DMZ	Public																													
			10.29.XX.XX		<input checked="" type="checkbox"/>																																
<input type="checkbox"/> NATTING																																					
<table border="1" style="width:100%; border-collapse: collapse;"> <thead> <tr> <th colspan="3">BPM (10.22.120.XX)</th> <th colspan="3">PDSA (10.24.XX.XX)</th> <th colspan="3">PUBLIC IP</th> </tr> <tr> <th>Internal</th> <th>DMZ</th> <th>Public</th> <th>Internal</th> <th>DMZ</th> <th>Public</th> <th>Internal</th> <th>DMZ</th> <th>Public</th> </tr> </thead> <tbody> <tr> <td></td> <td></td> <td></td> <td></td> <td></td> <td></td> <td></td> <td></td> <td></td> </tr> </tbody> </table>		BPM (10.22.120.XX)			PDSA (10.24.XX.XX)			PUBLIC IP			Internal	DMZ	Public	Internal	DMZ	Public	Internal	DMZ	Public																		
BPM (10.22.120.XX)			PDSA (10.24.XX.XX)			PUBLIC IP																															
Internal	DMZ	Public	Internal	DMZ	Public	Internal	DMZ	Public																													
<input type="checkbox"/> DNS																																					
<table border="1" style="width:100%; border-collapse: collapse;"> <thead> <tr> <th>SUB DOMAIN</th> <th>TYPE</th> <th>INTERNAL / DMZ IP</th> <th>PUBLIC IP</th> </tr> </thead> <tbody> <tr> <td></td> <td></td> <td></td> <td></td> </tr> </tbody> </table>		SUB DOMAIN	TYPE	INTERNAL / DMZ IP	PUBLIC IP																																
SUB DOMAIN	TYPE	INTERNAL / DMZ IP	PUBLIC IP																																		
<input type="checkbox"/> SUB DOMAIN																																					
<table border="1" style="width:100%; border-collapse: collapse;"> <thead> <tr> <th>DOMAIN</th> <th>TYPE</th> <th>INTERNAL / DMZ IP</th> <th>PUBLIC IP</th> </tr> </thead> <tbody> <tr> <td></td> <td></td> <td></td> <td></td> </tr> </tbody> </table>		DOMAIN	TYPE	INTERNAL / DMZ IP	PUBLIC IP																																
DOMAIN	TYPE	INTERNAL / DMZ IP	PUBLIC IP																																		
<input type="checkbox"/> OTHERS																																					
Remarks : _____																																					
3. Pemohonan perlu dicop dan ditandatangani oleh Pegawai KKM																																					
3. Requestor																																					
Name	: AZLINA BINTI SELAMAT																																				
Agency	: KEMENTERIAN KESIHATAN MALAYSIA																																				
Email	: azlina.selamat@moh.gov.my																																				
Phone (off / hp)	: 03-8883 3399 / _____																																				
Signature and Official Stamp	: AZLINA BINTI SELAMAT Penolong Setiausaha Bahagian Pengurusan Maklumat Kementerian Kesihatan Malaysia																																				
<div style="border: 1px solid black; padding: 5px; margin-top: 10px;"> <p style="text-align: center;">*** NOTIFICATION ***</p> <p style="text-align: center;">Submit completed form to Network Team via hardcopy or softcopy:</p> <p style="text-align: center;">Address: Level 5, Block ET, Pusat Pentadbiran Kerajaan Persekutuan, 62590 Putrajaya. Email : pnet@moh.gov.my</p> </div>																																					

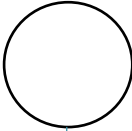
2.0 SOP Downtime Rangkaian PCN Wifi & Wired

BIL	TINDAKAN	TANGGUNGJAWAB
1	Mula	
2	Menerima aduan daripada Pengguna IPKKM	PNET
3	Emel log aduan kepada Helpdesk GITN cc: MAMPU	PNET
4	Penerimaan emel Notifikasi Gangguan daripada Helpdesk GITN	PNET
5	Hebahan melalui emel kepada Pengguna IPKKM	PNET
6	Pemantauan status rangkaian pengguna	PNET
7	Tamat	

Carta Alir Downtime Rangkaian PCN Wifi & Wired

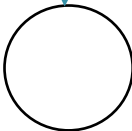
TANGGUNGJAWAB	CARTA ALIR	TINDAKAN	DOKUMEN SOKONGAN
		Mula	
PNET		Menerima aduan daripada Pengguna IPKKM	Emel/Log Aduan
PNET		Emel log aduan kepada Helpdesk GITN cc: MAMPU	Emel/Log Aduan
PNET		Penerimaan emel Notifikasi Gangguan daripada Helpdesk GITN	
PNET		Hebahan melalui emel kepada Pengguna IPKKM	
PNET		Pemantauan status rangkaian pengguna	
		Tamat	

3.0 SOP Downtime PCN Wired – Henti Tugas Janakuasa Elektrik TNB

BIL	TINDAKAN	TANGGUNGJAWAB
1	Mula	
2	Menerima emel berkaitan aduan/isu	PNET
3	Pemakluman kepada Pengguna IPKKM	PNET
4	<i>Shutdown</i> semua peralatan rangkaian di Bilik Server BPM, KKM	PNET
5	Pemantauan rangkaian PCN semasa tarikh pelaksanaan <i>downtime</i>	PNET
6	<i>Up</i> semula peralatan rangkaian di Bilik Server BPM, KKM	PNET
7	Pemantauan status rangkaian pengguna	PNET
8	Tamat	







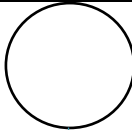

Carta Alir Downtime PCN Wired – Henti Tugas Janakuasa Elektrik TNB

TANGGUNGJAWAB	CARTA ALIR	TINDAKAN	DOKUMEN SOKONGAN
<p data-bbox="261 535 427 618">Syarikat Penyelenggara Bangunan</p> <p data-bbox="312 736 376 763">PNET</p> <p data-bbox="312 911 376 938">PNET</p> <p data-bbox="312 1113 376 1140">PNET</p> <p data-bbox="312 1288 376 1314">PNET</p> <p data-bbox="312 1462 376 1489">PNET</p>	<pre> graph TD Start((Mula)) --> Step1[] Step1 --> Step2[] Step2 --> Step3[] Step3 --> Step4[] Step4 --> Step5[] Step5 --> Step6[] Step6 --> End((Tamat)) </pre>	<p data-bbox="810 360 866 387">Mula</p> <p data-bbox="810 506 1082 562">Menerima emel berkaitan aduan/isu</p> <p data-bbox="810 710 1038 766">Pemakluman kepada pengguna IPKKM</p> <p data-bbox="810 882 1059 965"><i>Shutdown</i> semua peralatan rangkaian di Bilik Server BPM, KKM</p> <p data-bbox="810 1055 1062 1137">Pemantauan rangkaian PCN semasa tarikh pelaksanaan <i>downtime</i></p> <p data-bbox="810 1256 1070 1339"><i>Up</i> semula peralatan rangkaian di Bilik Server BPM, KKM</p> <p data-bbox="810 1458 1031 1514">Pemantauan status rangkaian pengguna</p> <p data-bbox="810 1632 882 1659">Tamat</p>	<p data-bbox="1150 535 1350 647">Emel pemakluman daripada Syarikat Penyelenggara Bangunan</p> <p data-bbox="1222 680 1278 707">Emel</p>

4.0 SOP Aktiviti Pemasangan dan Penyelenggaraan Peralatan Rangkaian

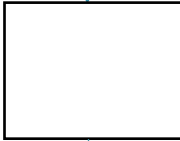
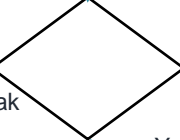
BIL	TINDAKAN	TANGGUNGJAWAB
1	Mula	
2	Hebahan makluman aktiviti penyelenggaraan kepada pengguna dalam tempoh tiga (3) hari sebelum aktiviti dilaksanakan	PNET
3	Pelaksanaan aktiviti pemasangan / penyelenggaraan peralatan rangkaian	PNET
4	Perancangan tempoh downtime 2 – 4 jam	PNET
5	Perancangan aktiviti pemulihan (<i>Fallback Plan</i>)	PNET
6	Peralatan rangkaian berfungsi dengan baik	PNET
7	Aktiviti installasi dan semakan konfigurasi peralatan rangkaian	PNET
8	Semakan ke atas capaian akses server sistem aplikasi oleh pengguna	PNET
9	Pemantauan status peralatan rangkaian / server aplikasi	PNET
8	Tamat	

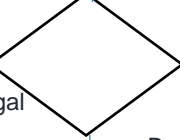
Carta Alir Aktiviti Pemasangan dan Penyelenggaraan Peralatan Rangkaian

TANGGUNGJAWAB	CARTA ALIR	TINDAKAN	DOKUMEN SOKONGAN
		Mula	
PNET		Hebahan makluman aktiviti penyelenggaraan kepada pengguna dalam tempoh tiga (3) hari sebelum aktiviti dilaksanakan	Emel hqpostmaster
PNET		Pelaksanaan aktiviti pemasangan / penyelenggaraan peralatan rangkaian	
PNET		Perancangan tempoh <i>downtime</i> 2 – 4 jam	
PNET		Perancangan aktiviti pemulihan (<i>Fallback Plan</i>)	
PNET	 Tidak (left), Ya (right)	Peralatan rangkaian berfungsi dengan baik	
PNET		Aktiviti installasi dan semakan konfigurasi peralatan rangkaian	
PNET	 Gagal (left), Berjaya (right)	Semakan ke atas capaian akses server sistem aplikasi oleh pengguna	Emel/Log Aduan
PNET		Pemantauan status peralatan rangkaian / server aplikasi	
		Tamat	

5.0 SOP Pemantauan Rangkaian MyGovNet/PCN Bagi Sidang Video

BIL	TINDAKAN	TANGGUNGJAWAB
1	Mula	
2	Menerima emel berkaitan <i>Video Conference</i>	PNET
3	Keperluan bantuan teknikal	PNET
4	Permohonan bantuan teknikal dan pemantauan Rangkaian ke Helpdesk GITN/MAMPU	PNET
5	Pemakluman <i>Whitelist IP Address</i> ke Helpdesk GITN/MAMPU	PNET
6	Pemantauan Sesi <i>Video Conference</i>	PNET
7	Tamat	

Carta Alir Pemantauan Rangkaian MyGovNet/PCN Bagi Sidang Video

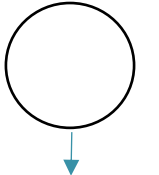
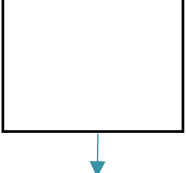
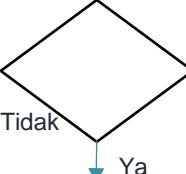
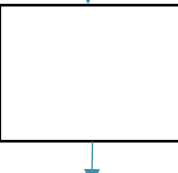
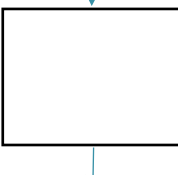
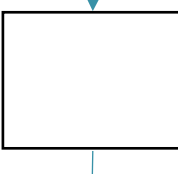
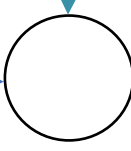
TANGGUNGJAWAB	CARTA ALIR	TINDAKAN	DOKUMEN SOKONGAN
		Mula	
BAHAGIAN/FASILITI		Menerima emel berkaitan <i>Video Conference</i>	Emel
PNET		Keperluan bantuan teknikal berkaitan talian rangkaian	
PNET		Permohonan bantuan teknikal dan pemantauan rangkaian ke Helpdesk GITN cc: MAMPU	Emel
PNET		Pemakluman <i>Whitelist IP Address</i> ke Helpdesk GITN	IP Address
PNET/Helpdesk GITN		Pemantauan Prestasi Rangkaian Semasa Sesi Sidang <i>Video</i>	
		Tamat	

6.0 SOP Permohonan MyGovNet – BPM

BIL	TINDAKAN	TANGGUNGJAWAB
1	Mula	
2	Menerima permohonan (Borang B01/B02) dan Configuration Firewall	Penyelaras MyGovNet (BPM)
3	Memastikan maklumat di dalam borang lengkap dan ditandatangani	PNET
4	Merekodkan permohonan (Borang B01/Borang B02) dan <i>Configuration Firewall</i>	PNET
5	Maklumkan status permohonan dan No Rujukan kepada pemohon	PNET
6	Semakan kelulusan oleh MAMPU	PNET
7	Pemakluman status permohonan	PNET
8	Tamat	

Carta Alir Permohonan MyGovNet – BPM

TANGGUNGJAWAB	CARTA ALIR	TINDAKAN	DOKUMEN SOKONGAN
<p>Penyelaras MyGovNet BPM</p> <p>PNET</p> <p>PNET</p> <p>PNET</p> <p>PNET</p> <p>PNET</p> <p>PNET</p>	<pre> graph TD Start((Mula)) --> Step1[] Step1 --> Step2{ } Step2 -- Tidak --> Step1 Step2 -- Ya --> Step3[] Step3 --> Step4[] Step4 --> Step5[] Step5 --> Step6[] Step6 --> Step7[] Step7 --> End((Tamat)) </pre>	<p>Mula</p> <p>Menerima permohonan (Borang B01 / B02) dan <i>Configuration Firewall</i></p> <p>Maklumat permohonan lengkap</p> <p>Rekod permohonan (Borang B01 / B02) dan <i>Configuration Firewall</i></p> <p>Pemakluman status permohonan dan No.Rujukan Permohonan</p> <p>Semakan kelulusan oleh MAMPU</p> <p>Pemakluman status permohonan</p> <p>Tamat</p>	<p>Borang B01 dan B02</p> <p>Sistem MyGovServ/MyGovOsf</p>

7.0 SOP Permohonan MyGovNet – JKN

BIL	TINDAKAN	TANGGUNGJAWAB
1	Mula	
2	Menerima permohonan (Borang B01/B02) dan Configuration Firewall	Penyelaras MyGovNet (JKN)
3	Memastikan maklumat di dalam borang lengkap dan ditandatangani	JKN
4	Merekodkan permohonan (Borang B01/Borang B02) dan <i>Configuration Firewall</i>	JKN
5	Maklumkan status permohonan dan No Rujukan kepada pemohon	JKN
6	Semakan kelulusan oleh MAMPU	JKN
7	Pemakluman status permohonan	JKN
8	Tamat	







Carta Alir Permohonan MyGovNet – JKN

TANGGUNGJAWAB	CARTA ALIR	TINDAKAN	DOKUMEN SOKONGAN
<p>Penyelaras MyGovNet JKN</p> <p>JKN</p> <p>JKN</p> <p>JKN</p> <p>JKN</p> <p>JKN</p> <p>JKN</p>		<p>Mula</p> <p>Menerima permohonan (Borang B01 / B02) dan <i>Configuration Firewall</i></p> <p>Maklumat permohonan lengkap</p> <p>Rekod permohonan (Borang B01 / B02) dan <i>Configuration Firewall</i></p> <p>Pemakluman status permohonan dan No.Rujukan Permohonan</p> <p>Semakan kelulusan oleh MAMPU</p> <p>Pemakluman status permohonan cc: pnet</p> <p>Tamat</p>	<p>Borang B01 dan B02</p> <p>Sistem MyGovServ/MyGovOsf</p>

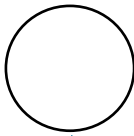
8.0 SOP Permohonan Jalur Lebar

BIL	TINDAKAN	TANGGUNGJAWAB
1	Mula	
2	Menerima permohonan perkhidmatan Jalur Lebar	PNET
3	Semakan peruntukan fasiliti mencukupi, peralatan ICT dan Infra tersedia	PNET
4	Lampiran senarai semak permohonan mencukupi	PNET
5	Semakan perkhidmatan MyGovNet Fasiliti (Semakan Bandwidth & Utilization)	PNET
6	Penyediaan Surat Maklumbalas Kelulusan (Diluluskan atau tidak diluluskan)	PNET
7	Tamat	

Carta Alir Permohonan Jalur Lebar

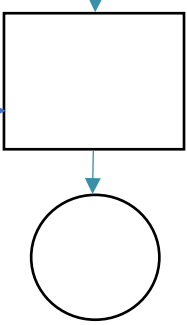
TANGGUNGJAWAB	CARTA ALIR	TINDAKAN	DOKUMEN SOKONGAN
		Mula	
PNET		Menerima permohonan perkhidmatan Jalur Lebar	Surat Permohonan /Emel Lebar
PNET		Semakan peruntukan fasiliti mencukupi, peralatan ICT dan Infra tersedia	Justifikasi Permohonan
PNET		Lampiran senarai semak permohonan mencukupi	Senarai Semak Permohonan Jalur Lebar
PNET			
PNET		Semakan perkhidmatan MyGovNet Fasiliti (Semakan Bandwidth & Utilization)	Sistem SAMS
PNET			
		Penyediaan Surat Maklumbalas Kelulusan (Diluluskan atau tidak diluluskan)	Surat Maklumbalas Kelulusan / Emel
		Tamat	

9.0 Senarai Semak Permohonan Jalur Lebar – Contoh: Unifi

BIL	PERKARA	ADA/TIADA	CATATAN
1	Kertas Cadangan / Permohonan / Surat Iringan JKN (Sila Nyatakan Justifikasi Keperluan Jalur Lebar)		Mohon disertakan bersama permohonan ke BPM, KKM <i>*Contoh Rujuk Lampiran</i>
2	Sebutharga Jalur Lebar		Mohon disertakan bersama permohonan ke BPM, KKM <i>*Contoh Rujuk Lampiran</i>
3	Laporan Penggunaan Talian MyGovNet (Bandwidth Utilization 3 Bulan Terkini)		Mohon disertakan bersama permohonan ke BPM, KKM <i>*Contoh Rujuk Lampiran</i>
4	Rajah Pelan Lantai / Bangunan Pemasangan		Mohon disertakan bersama permohonan ke BPM, KKM <i>*Contoh Rujuk Lampiran</i>

CONTOH LAMPIRAN

1. KERTAS CADANGAN/PERMOHONAN/SURAT IRINGAN



JABATAN KESIHATAN NEGERI
PULAU PINANG
Jalan Residen
10450 Georgetown
Pulau Pinang
MALAYSIA

Tel : 04 - 217 8100
Faks : 04 - 228 0325 (PENGURUSAN)
04 - 228 0713 (PERUBATAN)
04 - 222 1372 (KESIHATAN AWAM)
04 - 261 2269 (KES & KUALITI MAKANAN)
04 - 228 2286 (PESUSUKAN)
04 - 228 0314 (FARMAKSI)
Laman Web : <http://jkn.pnang.moh.gov.my>
E-mail : jknperang@moh.gov.my

Ruj. Kami : (66) dlm. PPK 100-11/2/2 JLD. 2
Tarikh: ~~1~~ April 2022
Ramadan 1443H

Setiasaha Bahagian,
Bahagian Pengurusan Maklumat,
Kementerian Kesihatan Malaysia,
Aras 5, Blok E7, Kompleks E,
Pusat Pentadbiran Kerajaan Persekutuan,
62551 Wilayah Persekutuan Putrajaya,
Malaysia

Puan,

PERMOHONAN LANGGANAN TALIAN INTERNET UNIFI BAGI SATU FASILITI KESIHATAN, IAITU PEJABAT KESIHATAN DAERAH SEBERANG PERAI SELATAN.

Dengan segala hormatnya saya merujuk kepada perkara di atas adalah berkaitan.

2. Untuk makluman Puan, permohonan ini dibuat atas sebab justifikasi yang kritikal yang dihadapi di Pejabat Kesihatan Daerah Seberang Perai Selatan seperti di Lampiran 1.

3. Hasil semakan dengan pihak Syarikat *Government Integrated Telecommunications Network* (Syarikat GITN Sdn. Berhad) menunjukkan 90% bacaan penggunaan talian MYGOVNET yang tinggi bagi tempoh 3 bulan berturut-turut (bulan Januari, Februari dan Mac 2022) di Pejabat Kesihatan Daerah Seberang Perai Selatan seperti di Lampiran 2. Kontrak langganan talian Internet Unifi yang dicadangkan adalah bagi tempoh 24 bulan seperti di dalam sebutharga yang disertakan.

4. Pertimbangan dan kelulusan daripada Puan sangat diharapkan dan dihargai.

Sekian, terima kasih.

"WAWASAN KEMAKMURAN BERSAMA 2030"

"BERKHIDMAT UNTUK NEGARA"

Saya yang menjalankan amanah,

(DR. MAA'ROF BIN SUPIN)
No. Pendaftaran MPM: 27270
Pegawai Kesihatan Negeri Pulau Pinang

Lampiran 1

Justifikasi Keperluan Langganan Unifi Di Satu Fasiliti Kesihatan melibatkan Pejabat Kesihatan Daerah Seberang Perai Selatan

Bil	Justifikasi
1	Keperluan Rangkaian Unifi bagi Fasiliti Kesihatan melibatkan Pejabat Kesihatan Daerah Seberang Perai Selatan sangat diperlukan untuk kegunaan di CPRC Peringkat Kesihatan Daerah yang mempunyai talian Rangkaian MYGOVNET 10 MBPS untuk setiap Pejabat Kesihatan Daerah yang sangat tidak memuaskan.
2	Kerja-kerja penghantaran data COVID-19 yang perlu segera selalu terganggu kerana capaian kelajuan Internet yang perlahan
3	Capaian Internet di Pejabat Kesihatan Daerah Seberang Perai Selatan sering terganggu dan penggunaan untuk setiap Pejabat Kesihatan Daerah bagi Bilik Gerakan CPRC Daerah melibatkan lebih daripada 70 orang petugas.
4	Laporan COVID-19 peringkat Pejabat Kesihatan Daerah perlu hantar segera setiap hari sebelum pukul 11 pagi. Apabila terdapat gangguan capaian Rangkaian MYGOVNET menyebabkan Bilik Gerakan CPRC Kesihatan Daerah Seberang Selatan menghadapi kesukaran yang kritikal bagi menjamin kelangsungan capaian internet yang baik. Data COVID-19 bagi 1 Jan hingga 31 Mac 2022 adalah sebanyak 4,287 orang.

Kami Sedia Membantu
Penyayang - Profesionalisme - Kerja Berpasukan

2. SEBUTHARGA JALUR LEBAR

TM One
Telekom Malaysia Berhad
Jalan Dato' Hamzah
70000 Seremban
Negeri Sembilan Darul Khusus



Tarikh : 27 Oktober 2022
Rujukan Kami : Bil.[1]TMONE/221019296156/HOSPITALTAMPIN

Hospital Tampin
Jalan Tampin-Gemas,
Kampung Keru Tengah
73000 Tampin
Negeri Sembilan
(U.P : Dr. Norzaliza Bt Rozali)

SEBUT HARGA BAGI PERMOHONAN PERKHIDMATAN UNIFI BAGI KEGUNAAN ORANG AWAM DI HOSPITAL TAMPIN

Perkara di atas dirujuk.

2. Bersama-sama ini disertakan struktur harga bagi perkhidmatan Unifi untuk makluman Puan.

Bil	Perkara	Caj One Time (RM) / talian	Caj Bulanan (RM) / talian
1	UNIFI BUSINESS (800 mbps) i. 800Mbps download / 200Mbps upload ii. Percuma Mesh Wi-Fi iii. Simple Voice Plus 70 iv. Kontrak 24 Bulan v. Beyond call rates - Talian Percuma antara Talian Tetap - 8 sen/min ke Mobile Pendawaian dalam (jika ada tambahan) Kontraktor Caj (bayaran terus kepada kontraktor) *Terletak pendawaian pelanggan		349.00
2	Stamping Fee	10.00	
	SST (6%)		20.94
		10.00	349.00
	JUMLAH BESAR	10.00	369.94

3. Oleh itu, sekiranya pihak Puan bersetuju dengan harga tersebut, mohon kerjasama untuk membalas surat ini dengan mengisi maklumat di Lampiran A.

Jika ada sebarang pertanyaan, pihak Puan boleh menghubungi Pengurus Akaun TM ONE iaitu Pn. Noor Izalia Idris ditalian 06-765 1325 atau 011-19764490.

Sekian dan terima kasih.

Yang benar,

Mohamad Azri A. Aziz
Pengurus
TM ONE Negeri Sembilan
Telekom Malaysia Berhad

3. LAPORAN PENGGUNAAN TALIAN MYGOVNET

Bil	Fasiliti	Bandwidth	Utilization		
			Oktober 2022	November 2022	Disember 2022
1	Hospital XXXX	100Mbps	45.79%	48.71%	97.68%

4. RAJAH PELAN PEMASANGAN

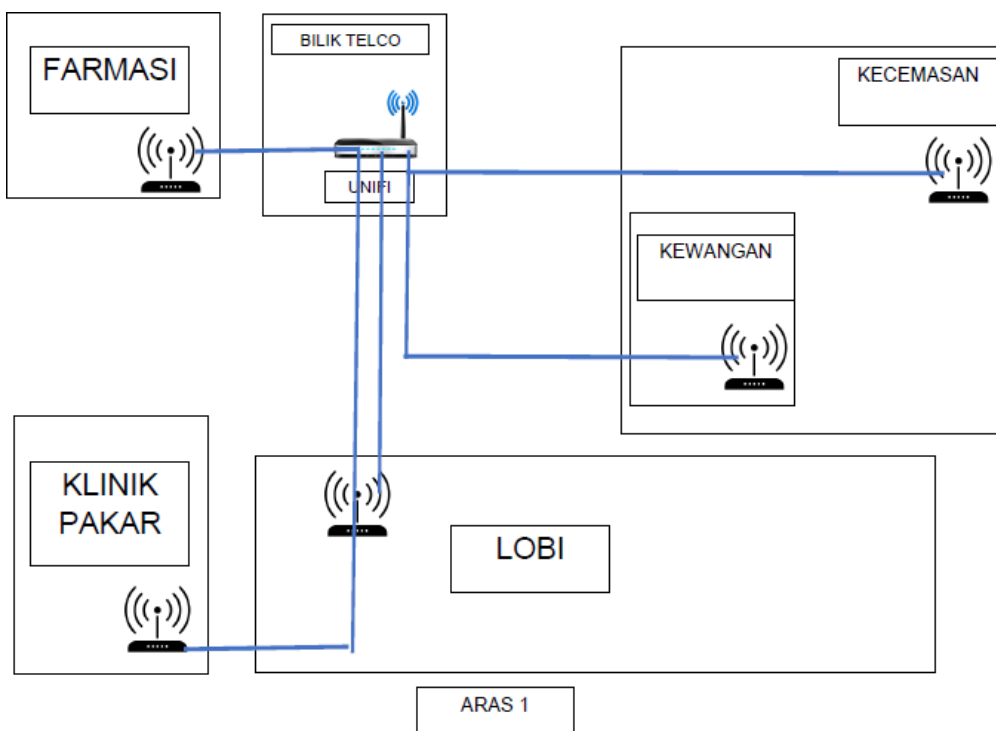

10.0 SOP Permohonan Wireless Broadband – BPM

BIL	TINDAKAN	TANGGUNGJAWAB
1	Mula	
2	Menerima permohonan perkhidmatan Wireless Broadband	PNET
3	Semakan peruntukan fasiliti mencukupi, peralatan ICT dan Infra tersedia	PNET
4	Lampiran senarai semak permohonan mencukupi	PNET
5	Semakan perkhidmatan MyGovNet Fasiliti (Semakan Bandwidth & Utilization)	PNET
6	Penyediaan Surat Maklumbalas Kelulusan (Diluluskan atau tidak diluluskan)	PNET
7	Tamat	



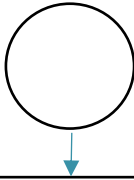
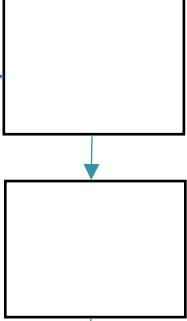
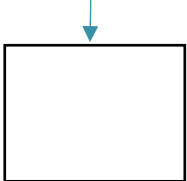
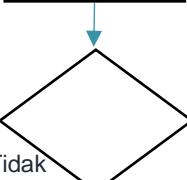
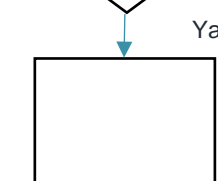
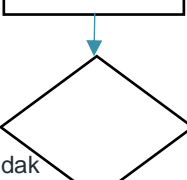
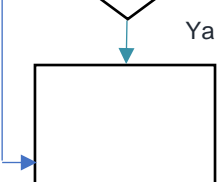
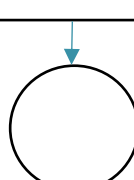



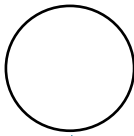

Carta Alir Permohonan Wireless Broadband – BPM

TANGGUNGJAWAB	CARTA ALIR	TINDAKAN	DOKUMEN SOKONGAN
		Mula	
PNET		Menerima permohonan perkhidmatan Wireless Broadband	Surat Permohonan /Emel
PNET		Semakan peruntukan fasiliti mencukupi, peralatan ICT dan Infra tersedia	Justifikasi Permohonan
PNET		Lampiran senarai semak permohonan mencukupi	Senarai Semak Permohonan Wireless Broadband
PNET			
PNET		Semakan perkhidmatan MyGovNet Fasiliti (Semakan Bandwidth & Utilization)	Sistem SAMS
PNET			
		Penyediaan Surat Maklumbalas Kelulusan (Diluluskan atau tidak diluluskan)	Surat Maklumbalas Kelulusan / Emel
		Tamat	

11.0 SOP Permohonan Wireless Broadband – JKN

BIL	TINDAKAN	TANGGUNGJAWAB
1	Mula	
2	Menerima permohonan perkhidmatan Wireless Broadband	JKN
3	Semakan peruntukan fasiliti mencukupi, peralatan ICT dan Infra tersedia	JKN
4	Lampiran senarai semak permohonan mencukupi	JKN
5	Semakan perkhidmatan MyGovNet Fasiliti (Semakan Bandwidth & Utilization)	JKN
6	Penyediaan Surat Maklumbalas Kelulusan (Diluluskan atau tidak diluluskan)	JKN
7	Tamat	

Carta Alir Permohonan Wireless Broadband – JKN

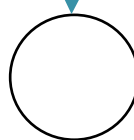
TANGGUNGJAWAB	CARTA ALIR	TINDAKAN	DOKUMEN SOKONGAN
		Mula	
JKN		Menerima permohonan perkhidmatan Wireless Broadband	Surat Permohonan /Emel
JKN		Semakan peruntukan fasiliti mencukupi, peralatan ICT dan Infra tersedia	Justifikasi Permohonan
JKN		Lampiran senarai semak permohonan mencukupi	Senarai Semak Permohonan Wireless Broadband
JKN			
JKN		Semakan perkhidmatan MyGovNet Fasiliti (Semakan Bandwidth & Utilization)	Sistem SAMS
JKN			
		Penyediaan Surat Maklumbalas Kelulusan (Diluluskan atau tidak diluluskan)	Surat Maklumbalas Kelulusan / Emel
		Tamat	

12.0 Senarai Semak Permohonan Jalur Lebar – Contoh: Wireless Broadband

BIL	PERKARA	ADA/TIADA	CATATAN
1	Kertas Cadangan / Permohonan / Surat Iringan JKN/Hospital/Fasiliti (Sila Nyatakan Justifikasi Keperluan Wireless Broadband)		Mohon disertakan bersama permohonan ke BPM, KKM
2	Sebutharga Wireless Broadband		Mohon disertakan bersama permohonan ke BPM, KKM
3	Laporan Penggunaan Talian MyGovNet (Bandwidth Utilization 3 Bulan Terkini)		Mohon disertakan bersama permohonan ke BPM, KKM

CONTOH LAMPIRAN

1. KERTAS CADANGAN/PERMOHONAN/SURAT IRINGAN

**PERMOHONAN UNTUK PEMBAHARUAN LANGGANAN PAKEJ MODEM
BROADBAND SEDIA ADA UNTUK KEGUNAAN
SEKSYEN FORENSIK SIBER DAN CAWANGAN PERISIKAN & OPERASI,
IBU PEJABAT BAHAGIAN PENGUATKUASAAN FARMASI,
KEMENTERIAN KESIHATAN MALAYSIA**

1. TUJUAN

Kertas cadangan ini bertujuan memohon kelulusan bagi pembaharuan langganan pakej modem broadband sedia ada di Ibu Pejabat Bahagian Penguatkuasaan Farmasi, Kementerian Kesihatan Malaysia.

2. KELULUSAN SEDIA ADA BAGI TIGA (3) UNIT BROADBAND

Kelulusan permohonan langganan bagi tiga (3) unit broadband telah diperolehi daripada Bahagian Kewangan, Kementerian Kesihatan Malaysia pada 18 September 2014 dengan rujukan memo KKM-58/700/7-6 Jld.5 (39) (**Lampiran A**).

Permohonan pertukaran pakej langganan broadband kepada pakej baru selaras dengan dasar penjimatan kerajaan telah menetapkan tempoh kelulusan selama dua (2) tahun berkuatkuasa melalui 1 Julai 2020 sehingga 30 Jun 2022 daripada Bahagian Kewangan, Kementerian Kesihatan Malaysia dengan rujukan memo KKM.400-3/1/23 Jld.2 (34) (**Lampiran B**).

Sehubungan dengan itu, permohonan ini bertujuan untuk memohon pembaharuan kelulusan daripada Bahagian Kewangan yang akan tamat tempoh pada 30 Jun 2022.

3. LATAR BELAKANG

Keperluan kepada kemudahan internet yang tidak hanya terhad pada masa kerja dan di kawasan pejabat sahaja menyebabkan kemudahan ini penting bagi pegawai yang terlibat semasa menjalankan tugas. Dalam masa yang sama pegawai-pegawai yang bertanggungjawab di Ibu Pejabat Bahagian Penguatkuasaan Farmasi, Kementerian Kesihatan Malaysia ini memerlukan kemudahan internet yang cepat dan cekap terutama bagi tugas yang dilaksanakan secara 'online' semasa menjalankan aktiviti-aktiviti penguatkuasaan di lapangan. Antaranya ialah:

- i. Operasi serbuan yang memerlukan penghantaran dan penerimaan maklumat segera dari / kepada Bahagian Penguatkuasaan Farmasi, KKM atau Pihak Berkuasa Kawalan Dadah, KKM.

2. SEBUTHARGA WIRELESS BROADBAND



BAHAGIAN PENGUATKUASAAN FARMASI
Contact Person: BAHAGIAN PENGUATKUASAAN FARMASI
 LOT 36, JALAN UNIVERSITI
 BAHAGIAN PENGUATKUASA FARMASI, KEMENTERIAN KESIHATAN
 MALAYSIA,
 46200, PETALING JAYA
 SELANGOR

Bill Statement April 2022

Service Number : 019-2749975
 Account Number : 540676699
 Bill Statement Number : 1071293331
 Bill Date : 03/04/2022
 Billing Period : 03/03/2022 - 02/04/2022
 Credit Limit : 350.00
 Deposit : 0.00

FIRST Gold Plus for Business

Hi BAHAGIAN PENGUATKUASAAN FARMASI,

Celcom would like to express our heartfelt thanks to all of our customers for the continuous support throughout 2021. We are looking forward to serve you even better in 2022.

Happy New Year and stay safe.

Sincerely,
 Team Celcom

ACCOUNT SUMMARY

Overdue Charges	Current Charges	Due Date	Amount Due
RM 93.30	RM 93.30	26/04/2022	RM 186.60

Previous Balance / Payment	Total (RM)	Current Charges	Non-Taxable (RM)	Taxable (RM)	Total (RM)
Previous Balance	279.90	Monthly Fee	0.00	98.00	98.00
Total Payments	-186.60	Additional Charges			
Total Overdue Charges	93.30	One-time Amount	0.00	0.00	0.00
		Other Mobile Number	0.00	0.00	0.00
		Internet Usage	0.00	10.00	10.00
		Local Calls & Messages	0.00	0.00	0.00
		International Calls & Messages	0.00	0.00	0.00
		Roaming Usage	0.00	0.00	0.00
		Other Usage	0.00	0.00	0.00
		(-) Discount & Rebates	0.00	-20.00	-20.00
		Monthly Charges (RM)			88.00
		Service Tax 6%			5.28
		Rounding Adjustment			0.02
		Total Current Charges			93.30
		Total Amount Due			186.60

You have some remaining unpaid balance in your account. To avoid any interruptions in service, please make immediate payment. Please disregard this message if payment has been made. Thank you.

Note: Any credit adjustment represents a Credit Note for SST purposes.

Promotion

Highlight

Other Ways to Pay Your Bill

[Click Here To Pay Online Now](#)

3. LAPORAN PENGGUNAAN TALIAN MYGOVNET

Bil	Fasiliti	Bandwidth	Utilization		
			Oktober 2022	November 2022	Disember 2022
1	Hospital XXXX	100Mbps	45.79%	48.71%	97.68%

13.0 SOP Aduan Gangguan Teknikal Rangkaian oleh Pemilik Sistem

a) Senarai Semak Aduan Gangguan Teknikal Rangkaian oleh Pemilik Sistem

BIL	KETERANGAN	TINDAKAN	CATATAN
1.	Menerima emel bagi aduan teknikal rangkaian oleh pemilik sistem Nota: Pemilik Sistem menyertakan senarai semak	Pasukan Unit Pengurusan Rangkaian	Emel
2.	<u>Proses kerja</u> j. Melaksanakan pengujian berdasarkan senarai semak k. Memanjangkan kepada helpdesk@gitn.com.my untuk tindakan susulan sekiranya perlu	Pasukan Unit Pengurusan Rangkaian	Emel
3.	Memaklumkan kepada Pemilik Sistem untuk pengujian bagi mengesahkan aduan telah diambil tindakan	Pasukan Unit Pengurusan Rangkaian	Emel

b) Contoh lampiran

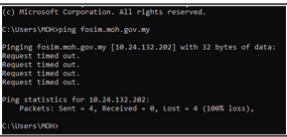
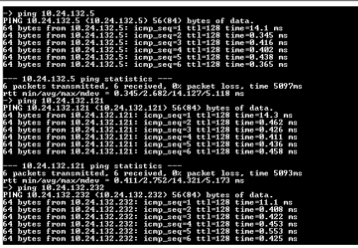
ISSUE :	<u>Semakan web FOSIM tidak dapat diakses</u>
SOURCE IP :	10.41.88.29
DESTINATION IP :	10.24.132.202
PING RESULTS :	
TRACERT / TRACEROUTE RESULTS :	
PIC – SYSTEM OWNER	Arifuddin Bakri Bahagian Keselamatan & Kualiti Makanan , Kementerian Kesihatan Malaysia No Tel : 03-8885 0797 ext 4218 arifuddin@moh.gov.my

14.0 SOP bagi Disable DNS

BIL	KETERANGAN	TINDAKAN	CATATAN
1.	Menerima aduan melalui emel daripada Unit Keselamatan ICT bagi tindakan <i>disable</i> DNS Contoh alamat DNS pnet.moh.gov.my (Internal DNS Server)	Pasukan Unit Keselamatan ICT	Emel
2.	<u>Proses kerja</u> I. Melaksanakan permohonan melalui Sistem MyGovOsf	Pasukan Unit Pengurusan Rangkaian	Sistem MyGovOsf
3.	Memaklumkan kepada Unit Keselamatan ICT No Rujukan permohonan MyGovOsf	Pasukan Unit Pengurusan Rangkaian	Emel
4.	Menyemak kelulusan permohonan melalui Sistem MyGovOsf dan memaklumkan status permohonan	Pasukan Unit Pengurusan Rangkaian	Sistem MyGovOsf, Emel

Carta Alir bagi Disable DNS

TANGGUNGJAWAB	CARTA ALIR	TINDAKAN	DOKUMEN SOKONGAN
<p>PNET</p> <p>PNET</p> <p>PNET</p> <p>PNET</p> <p>PNET</p> <p>PNET</p>	<pre> graph TD Start((Mula)) --> Step1[] Step1 --> Step2{Maklumat permohonan lengkap} Step2 -- Tidak --> Step1 Step2 -- Ya --> Step3[] Step3 --> Step4[] Step4 --> Step5[] Step5 --> Step6[] Step6 --> End((Tamat)) </pre>	<p>Mula</p> <p>Menerima permohonan aduan melalui emel daripada Unit Keselamatan ICT bagi tindakan disable DNS</p> <p>Maklumat permohonan lengkap</p> <p>Melaksanakan permohonan melalui Sistem MyGovOsf</p> <p>Memaklumkan kepada Unit Keselamatan ICT No Rujukan permohonan MyGovOsf</p> <p>Menyemak kelulusan permohonan melalui Sistem MyGovOsf dan memaklumkan status permohonan</p> <p>Pemakluman kepada Unit Keselamatan bagi permohonan berjaya</p> <p>Tamat</p>	<p>Sistem MyGovOsf</p>

15.0 Perkhidmatan MyGovNet

Pengurusan dan pemantauan perkhidmatan MyGovNet adalah seperti berikut:-

1. Semua Bahagian di sekitar Kuala Lumpur / Putrajaya adalah dibawah tanggungjawab Bahagian Pengurusan Maklumat (BPM).
2. Semua institut latihan / kolej di bawah tanggungjawab Bahagian Pengurusan Latihan (BPL).
3. Semua hospital, klinik, pejabat kesihatan, makmal keselamatan dan vektor di bawah tanggungjawab Jabatan Kesihatan Negeri (JKN).
4. Fasiliti kesihatan yang disenaraikan adalah di bawah tanggungjawab dan peranan fasiliti masing-masing: -
 - i. Institut Kesihatan Negara (NIH)
 - ii. Institut Penyelidikan Perubatan (IMR)
 - iii. Hospital Kuala Lumpur (HKL)
 - iv. Makmal Kesihatan Awam Kebangsaan (MKAK)

a) Pemantau

BAHAGIAN PENGURUSAN MAKLUMAT (BPM)	BAHAGIAN PENGURUSAN LATIHAN (BPL)	JABATAN KESIHATAN NEGERI (JKN)	FASILITI KESIHATAN
Bahagian Pembangunan Kompetensi	Institut Latihan Kementerian Kesihatan Malaysia (ILKMM)	Hospital	Institut Kesihatan Negara (NIH)
Bahagian Sains Kesihatan Bersekutu	Kolej Kejururawatan	Klinik	Institut Penyelidikan Perubatan (IMR)
Bahagian Perkhidmatan Farmasi		Pejabat Kesihatan	Hospital Kuala Lumpur (HKL)
Biro Pengawasan Farmaseutikal Kebangsaan Negeri Selangor		Makmal Keselamatan	Makmal Kesihatan Awam Kebangsaan (MKAK)
Majlis Pergigian Malaysia		Vektor	
Pusat Kecemerlangan Kesihatan Mental Kebangsaan (NCEMH)			
Pusat Darah Negara (PDN)			
Institut Perubatan Respiratori			
Pihak Berkuasa Peranti Perubatan			

b) Perkhidmatan MyGovNet – Senarai Untuk Dihubungi

BIL	BAHAGIAN/FASILITI	PEGAWAI UNTUK DIHUBUNGI
1	Bahagian Pengurusan Maklumat	pnet@moh.gov.my
2	Bahagian Pengurusan Latihan	Mohd Shuhaimi Bin Othman mshuhaimi@moh.gov.my 03-88850632/013-2634991
3	Bahagian Sains Kesihatan Bersekutu	Mohd Ridhuan Bin Che Kamarudin m.ridhuan@moh.gov.my 03-88901011 ext 119
4	Bahagian Perkhidmatan Farmasi	Mohd Fairus Bin Mustapha mohdfairusmustapha@moh.gov.my 03-78413390
5	Institut Perubatan Respiratori (IPR)	Sivamaran A/L Vasuthavan vmaran@moh.gov.my 012-2754836
6	Institut Penyelidikan Perubatan (IMR)	Hasnita Md Jaafar hasnita.mj@moh.gov.my 03-33628441
7	Pusat Darah Negara	Ahmad Hasrul Bin Hussin ahmad.hasrul@moh.gov.my 03-26132743/016-3855071
8	Makmal Kesihatan Awam Sungai Buloh	Mohd Faizal Bin Ahmad faizal.ahmad@moh.gov.my 017-3841636
9	Biro Pengawalan Farmaseutikal Kebangsaan Negeri Selangor	Zafiah Binti Mohd Yusof zafiah@npra.gov.my 03-78018401
10	Majlis Pergigian Malaysia	Mohd Ridzwan Bin Mansor ridzwan.mansor@moh.gov.my 03-88834233
11	Pihak Berkuasa Peranti Perubatan	Mohd Ruhan Aslah Bin Shahrudin ruhanaslah@mda.gov.my 03-82300219
12	Pusat Kecemerlangan Kesihatan Mental Kebangsaan (NCEMH)	Mohd Syahnizam Bin Abu Mos Onn msyahnizam@moh.gov.my 019-4309009
13	Institut Kesihatan Negara (NIH)	Hajah Nik Fajariah Binti Haji Nik Mustaffa nikfajar@moh.gov.my 03-33628454
14	Jabatan Kesihatan Negeri Selangor	Ts. Zulhilmi bin Che Azizan zul.hilmi@moh.gov.my

		03-5123 7333 ext 451 / 012-2308829
15	Jabatan Kesihatan Negeri Wilayah Persekutuan Kuala Lumpur & Putrajaya	Ilyas Bin Mohamad Ali ilyasmohdali@moh.gov.my 03-22687232 / 017-343 5821
16	Jabatan Kesihatan Negeri Perak	Ruhaiza Binti Abd. Rashid arruhaiza@moh.gov.my 05-2456077 / 011-10270747
17	Jabatan Kesihatan Negeri Sembilan	Nor Fazlinda Binti Mohd Puad fazlinda@moh.gov.my 06-7664862 / 012-2164174
18	Jabatan Kesihatan Negeri Melaka	Nordin Bin Mohd Simpol nordin_simpol@moh.gov.my 06-2356795 / 012-6671257
19	Jabatan Kesihatan Negeri Johor	Nazri Bin Khamis@Maharan nazrikhamis@moh.gov.my 07-2226870 / 013-7510123
20	Jabatan Kesihatan Negeri Pulau Pinang	Nur Asyikin Binti Ramli nurasyikin.ramli@moh.gov.my 04-2175 271
21	Jabatan Kesihatan Negeri Kedah	Mohamad Hilmi Bin Osman mhilmiosman@moh.gov.my 04-7741069
22	Jabatan Kesihatan Negeri Perlis	Mohd Hafiz bin Fadzil hafizfadzil@moh.gov.my 04-977 3333 ext.3330
23	Jabatan Kesihatan Negeri Pahang	Adib Bin Mohd Yusof adib@moh.gov.my 09-5707860 / 013-748 4572
24	Jabatan Kesihatan Negeri Kelantan	Tan Chai Lan chailan@moh.gov.my 09-7416703 / 012-9358906
25	Jabatan Kesihatan Negeri Terengganu	Che Nasri Bin Che Hasan che.nasri@moh.gov.my 09-6213658
26	Jabatan Kesihatan Negeri Wilayah Persekutuan Labuan	Murniza Binti Mohammad murniza_mohd@moh.gov.my 087-596143 / 012-233 2644
27	Jabatan Kesihatan Negeri Sabah	Damron Bin Sadih damron@moh.gov.my 087-596000 / 019-8405140
28	Jabatan Kesihatan Negeri Sarawak	Fizalyhan Bin Sadie fizal.sadie@moh.gov.my

		082-473375 / 019-829 2192
29	Hospital Kuala Lumpur	Sivamaran A/L Vasuthavan vmaran@moh.gov.my 012-2754836